

Edelstahl-Gelenkköpfe mit Innengewinde

AUSFÜHRUNG

Form

- **NH:** Bronze / Stahl nachschmierbar
- **WH:** Bronze-PTFE / Stahl wartungsfrei
- **WK:** Edelstahl-PTFE / Edelstahl wartungsfrei

Gehäuse Edelstahl nichtrostend, 1.4057 geschmiedet, poliert

Gleitpaarungen

Form NH (nachschmierbar)
Lagerschale Bronze CuSn8

Innenring Stahl 100 Cr6 gehärtet, geschliffen, poliert

hartverchromt

Form WH (wartungsfrei)
Lagerschale Bronze CuSn8 mit PTFE-Einsatz

Innenring Stahl 100 Cr6 gehärtet, geschliffen, poliert

hartverchromt

Form WK (wartungsfrei)
Lagerschale Edelstahl
Edelstahl nichtrostend, 1.4571 mit PTFE-Einlage

Innenring
Edelstahl nichtrostend, 1.4021 gehärtet, geschliffen, poliert

INFORMATION

Edelstahl-Gelenkköpfe GN 648.5 entsprechen DIN ISO 12240-4, Maßreihe K (früher DIN 648 K).

- Weitere Erläuterungen zu Gelenkköpfen, sowie Tragzahlen (siehe Seite 1134)

AUF ANFRAGE

- schmale Ausführung (ISO 12240-1, Serie E)

TECHNISCHE INFORMATION

- ISO-Passungen (siehe Seite A21)
- Edelstahl-Eigenschaften (siehe Seite A26)



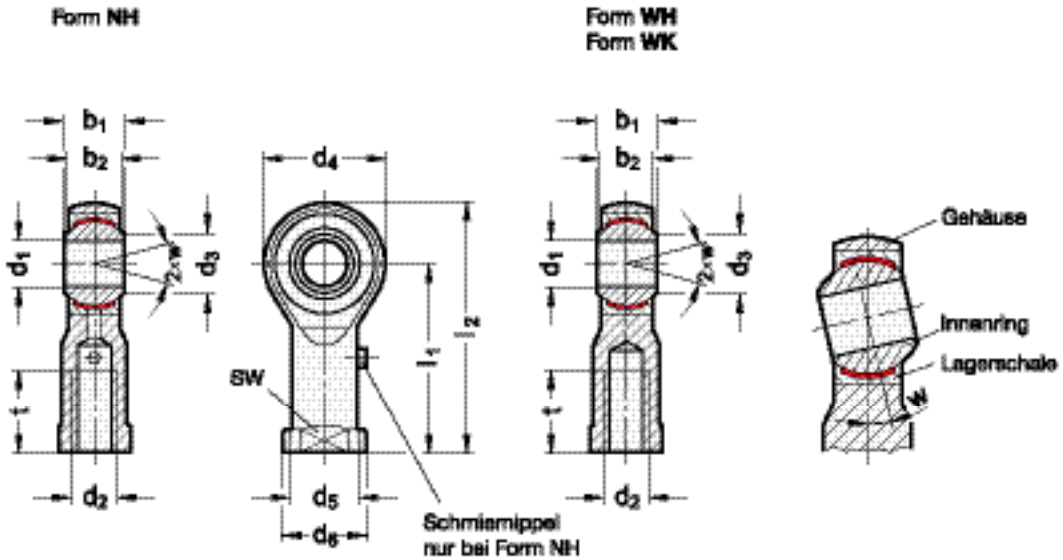

* Geben Sie die Ausführung der Gelenkköpfe an
 NH WH WK

GN 648.5

STAINLESS STEEL

Artikelnummer	d1 H7	d2	b1 -0.12	b2	d3	d4	d5	d6	l1	l2	SW	t	w	α
GN 648.5-5-M5-*	5	M 5	8	6	7.7	18	9	11	27	36	9	10	13°	19
GN 648.5-5-M5L-*	5	M 5L	8	6	7.7	18	9	11	27	36	9	10	13°	19
GN 648.5-6-M6-*	6	M 6	9	6.75	8.9	20	10	13	30	40	11	12	13°	26
GN 648.5-6-M6L-*	6	M 6L	9	6.75	8.9	20	10	13	30	40	11	12	13°	26
GN 648.5-8-M8-*	8	M 8	12	9	10.4	24	12.5	16	36	48	13	16	14°	48
GN 648.5-8-M8L-*	8	M 8L	12	9	10.4	24	12.5	16	36	48	13	16	14°	47
GN 648.5-10-M10-*	10	M 10	14	10.5	12.9	28	15	19	43	57	17	20	13°	76
GN 648.5-10-M10L-*	10	M 10L	14	10.5	12.9	28	15	19	43	57	17	20	13°	75
GN 648.5-12-M12-*	12	M 12	16	12	15.4	32	17.5	22	50	66	19	22	13°	112
GN 648.5-12-M12L-*	12	M 12L	16	12	15.4	32	17.5	22	50	66	19	22	13°	111
GN 648.5-14-M14-*	14	M 14	19	13.5	16.8	36	20	25	57	75	22	25	16°	165
GN 648.5-14-M14L-*	14	M 14L	19	13.5	16.8	36	20	25	57	75	22	25	16°	163
GN 648.5-16-M16-*	16	M 16	21	15	19.3	42	22	27	64	85	22	28	15°	227
GN 648.5-16-M16L-*	16	M 16L	21	15	19.3	42	22	27	64	85	22	28	15°	225
GN 648.5-18-M18x1,5-*	18	M 18 x 1.5	23	16.5	21.8	46	25	31	71	94	27	32	15°	309
GN 648.5-18-M18x1,5L-*	18	M 18 x 1.5L	23	16.5	21.8	46	25	31	71	94	27	32	15°	308
GN 648.5-20-M20x1,5-*	20	M 20 x 1.5	25	18	24.3	50	27.5	34	77	102	32	33	14°	401
GN 648.5-20-M20x1,5L-*	20	M 20 x 1.5L	25	18	24.3	50	27.5	34	77	102	32	33	14°	400
GN 648.5-22-M22x1,5-*	22	M 22 x 1.5	28	20	25.8	54	30	37	84	111	32	37	15°	517
GN 648.5-22-M22x1,5L-*	22	M 22 x 1.5L	28	20	25.8	54	30	37	84	111	32	37	15°	517
GN 648.5-25-M24x2-*	25	M 24 x 2	31	22	29.6	60	33.5	42	94	124	36	42	15°	734
GN 648.5-25-M24x2L-*	25	M 24 x 2L	31	22	29.6	60	33.5	42	94	124	36	42	15°	732
GN 648.5-30-M30x2-*	30	M 30 x 2	37	25	34.8	70	40	51	110	145	41	51	17°	1130
GN 648.5-30-M30x2L-*	30	M 30 x 2L	37	25	34.8	70	40	51	110	145	41	51	17°	1130

Gewicht bezieht sich auf Form NH